

# 82<FLIGHT INSTRUMENT>航法計器

## ☆AIR HOSE & HOSE FITTING(アダプター)

### ・AEROQUIP 306 HOSE MIL-H-5593

商品番号	外径	内径	Burst PSI	重さ Ft(Lb)	価格 1Ft/30cm
58-3062	11/32"(8.73mm)	1/8"(3.18mm)	2000	.056	¥1,640
58-3063	13/32"(10.31mm)	3/16"(4.76mm)	1700	.06	¥990
58-3064	15/32"(11.91mm)	1/4"(6.35mm)	1250	.072	¥960
58-3066	19/32"(15.08mm)	3/8"(9.53mm)	1000	.096	¥1,320
58-3068	3/4"(19.05mm)	1/2"(12.7mm)	750	.144	¥1,660
58-30610	7/8"(22.22mm)	5/8"(15.87mm)	700	.168	¥1,910



※燃料・オイル及び計器のパキュームを初めとするあらゆる物に使用可能な耐圧ホースです。1Ft(31cm)単位です。必要な長さをご注文下さい。

### ・AEROQUIP 303 HOSE MILH-8794(MIL-H-5511A)

商品番号	外径	内径	MAX PSI	重さ Ft(Lb)	価格 1Ft/30cm
58-303-3	3/16"(4.76mm)	1/8"(3.17mm)	3000	.120	¥1,750
58-303-4	1/4"(6.35mm)	3/16"(4.76mm)		.132	¥1,910
58-303-5	5/16"(7.94mm)	1/4"(6.35mm)		.156	¥2,080
58-303-6	3/8"(9.53mm)	5/16"(7.94mm)	2000	.228	¥2,250
58-303-8	1/2"(12.7mm)	13/32"(10.32mm)		.264	¥2,320
58-303-10	5/8"(15.88mm)	1/2"(12.7mm)	1750	.372	¥2,580
58-303-12	3/4"(19.05mm)	5/8"(15.88mm)	1500	.456	¥2,910



※-65°F~+250°Fまで対応  
※1Ft(30cm)単位です。必要な長さをご注文下さい。

### ・MIL6000D OIL AND COOLANT HOSE

商品番号	外径	内径	Burst PSI	重さ Ft(Lb)	価格 1Ft/30cm
58-6000-4	5/8"(15.87mm)	1/4"(6.35mm)	1000	.14	¥1,850
58-6000-5	11/16"(17.46mm)	5/16"(7.94mm)		.16	¥1,870
58-6000-6	3/4"(19.05mm)	3/8"(9.53mm)		.18	¥1,890
58-6000-8	7/8"(22.22mm)	1/2"(12.7mm)		.22	¥1,910
58-6000-10	1"(25.4mm)	5/8"(15.88mm)		.26	¥2,210
58-6000-12	1-1/8"(28.57mm)	3/4"(19.05mm)		.27	¥2,620
58-6000-14	1-1/4"(31.75mm)	7/8"(22.22mm)		.32	¥2,950
58-6000-16	1-3/8"(34.92mm)	1"(25.4mm)		.38	¥2,840
58-6000-20	1-3/4"(44.45mm)	1-1/4"(31.75mm)			¥3,280
58-6000-24	2"(50.8mm)	1-1/2"(38.1mm)			¥3,310
58-6000-28	2-1/8"(53.97mm)	1-3/4"(44.45mm)			¥4,110
58-6000-32	2-3/4"(69.85mm)	2"(50.8mm)			¥4,450
58-6000-40		2-1/2"(63.5mm)			¥3,910



※米軍のスペックを超えている軽量柔軟。  
※-40°F~+250°Fまで対応  
※オイル、クーラント用です。燃料には推奨されません。  
※1Ft(30cm)単位です。必要な長さをご注文下さい。

### ・HOSE FITTING(アダプター)

タイプ	サイズ	ポリエチレン		ナイロン	
		商品番号	価格	商品番号	価格
Adapter (チューブパイプ)	3/16TX1/8P	58-0700-150	¥150	58-0701-150	¥320
	1/4TX1/8P	58-0700-153	¥260	58-0701-153	¥270
	5/16TX1/8P	58-0700-156	¥310		
	3/8TX1/8P	58-0700-158	¥240	58-0701-158	¥260
	1/4TX1/4P	58-0700-110	¥320	58-0701-110	¥250
Elbow (チューブパイプ)	3/8TX1/4P	58-0700-162	¥250	58-0701-162	¥210
	1/4TX1/8P	58-0710-153	¥320	58-0711-153	¥400
	3/8TX1/8P	58-0710-158	¥470	58-0711-158	¥350
	1/4TX1/4P	58-0710-110	¥450	58-0711-110	¥350
	3/8TX1/4P	58-0710-162	¥270	58-0711-162	¥380
	1/4TX1/4P	58-0710-015	¥260	58-0711-015	¥320
Reducing Connector	3/8TX3/8P	58-0710-020	¥450	58-0711-020	¥440
	1/4PX1/8P	58-0725-153	¥230	58-0726-153	¥390
	3/8PX1/8P	58-0725-161	¥350	58-0726-161	¥400
Tee (チューブパイプ)	3/8PX1/4P	58-0725-162	¥310	58-0726-162	¥320
	1/4TX1/4TX1/8P	58-0715-153	¥440	58-0716-153	¥420
	3/8TX3/8TX1/4P	58-0715-162	¥440	58-0716-162	¥430
Tee (オールチューブ)	1/4TX1/4TX1/4P	58-0715-110	¥390	58-0716-110	¥380
	3/16TX3/16TX3/16T	58-0715-011	¥250	58-0716-011	¥310
	1/4TX1/4TX1/4T	58-0715-015	¥420	58-0716-015	¥450
Connector (チューブ-チューブ)	3/8TX3/8TX3/8T	58-0715-020	¥450	58-0716-020	¥380
	1/4TX1/4T	58-0705-015	¥210	58-0706-015	¥270
	3/8TX3/8T	58-0705-020	¥290	58-0706-020	¥250



※これらのホースとチューブインサート継手には、ポリエチレン(黒)又はナイロン(白)がございます。  
速度計のピトー管や動圧及び静圧などの低圧機管路に使用するには、ナイロン及びポリエチレン製どちらも使用できますが、重力式(圧力のかからない)燃料給油ホースやエンジンブリザーホースには、ナイロン製を使用してください。

ナイロン製 0701, 0711, 0726, 0716, 0706  
ポリエチレン製 0700, 0710, 0725, 0715, 0705

## ★Vacuum Pump For ROTAX 912.914

### VACUUM PUMP WITH DRIVE (CALL PARTS OPTIONAL)

Fig. No.	Part No.	Description	912 UL	912 ULS	914 UL
1-8	881 690	VACUUM PUMP DRIVE RETROFIT KIT	AR	AR	AR
1	832 362	BALL BEARING 16002 15-32-8	1	1	1
2	232 925	NEEDLE SLEEVE 22x28x12	1	1	1
3	831 265	OIL SEAL AS 22x32x7	1	1	1
4	847 776	DRIVE SLEEVE, SHORT	1	1	1
5	834 245	VACUUM PUMP GEAR 22T	1	1	1
6	941 527	ALLEN SCREW M8x14	1	1	1
7	941 080	STUD M6X20/10	4	4	4
8	810 170	ATTACHMENT FLANGE	1	1	1
9-10	R5313	VACUUM PUMP RA211CC	1	1	1
10		GASKET	1	1	1
11	827 961	WASHER 6.4	4	4	4
11	945 751	LOCK WASHER A6	4	4	4
12	242 211	HEX.NUT M6	4	4	4
13	xxx xxx	See page 56, 57, 58	1	1	1
14	xxx xxx	See page 56, 57, 58	1	1	1
15	xxx xxx	See page 54, 55	1	1	1

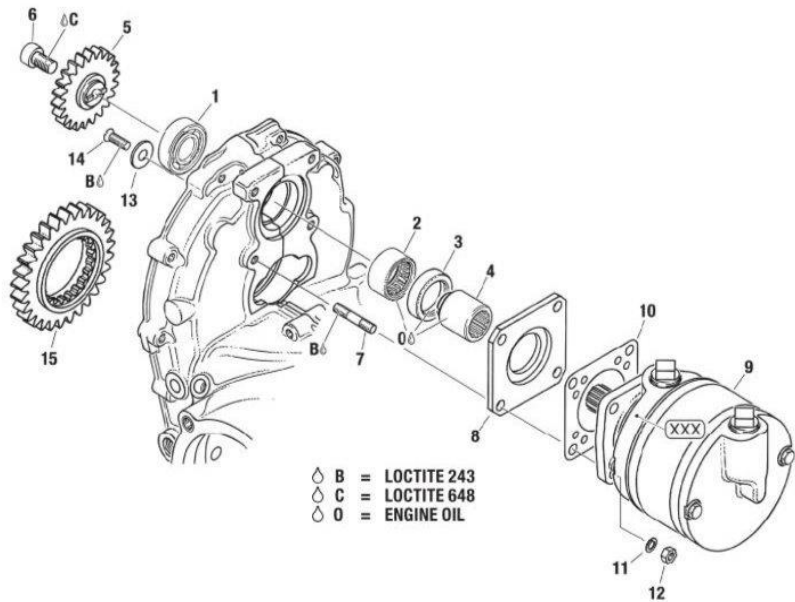

#02-881-690-S

## ★Vacuum AIR PUMP

### ▪ RAPCO PUMP & Fitting (FAA認定品)

FAA認定のPAPCOポンプ及びアダプターです。  
アダプターは必要に応じて選んで下さい。

商品番号	仕様	価格
69-01130	90° 1/4" NPT(3/8"ホース)	¥8,770
69-00395	90° 3/8" NPT(5/8"ホース)	¥8,490
69-00396	152° 3/8" NPT(5/8"ホース)	¥12,320
69-00397	1/4" NPT(3/8" & 1/4"ホース)	¥10,280
69-00398	1/4" NPT(3/8"ホース)	¥7,950
69-01849	3/8" NPT(5/8"ホース)	¥8,010



69-01130



69-00397



69-00398



69-00395



69-00396



69-01849

### ▪ RAPCO DRY AIR VACUUM PUMPS-OVERHAULED

商品番号	価格	商品番号	価格
77-211CC	※お問合せ下さい	77-441CC-7	※お問合せ下さい
77-211CC-9		77-441CC-9	
77-212CW		77-441CC-11	
77-215CC		77-441CC-17	
77-216CW		77-441CC-23	
77-241CC		77-442CW	
77-241CC-13		77-442CW-4	
77-241CC-15		77-442CW-6	
77-242CW		77-442CW-8	
77-242CW-4		77-442CW-10	
77-242CW-10		77-442CW-12	
77-441CC		77-442CW-14	
77-441CC-3		77-442CW-20	



※ 200シリーズは5は1000時間又は2年保障。  
240、400シリーズは400時間又は1年保障。

### ▪ RAPCO DRY AIR VACUUM PUMPS-NEW

商品番号	価格	商品番号	価格
77-RAP215CC	※お問合せ下さい	77-RAP441CC-17	※お問合せ下さい
77-RAP215CC-9		77-RAP441CC-23	
77-RAP216CW		77-RAP442CW	
77-RAP241CC		77-RAP442CW-4	
77-RAP241CC-13		77-RAP442CW-6	
77-RAP241CC-15		77-RAP442CW-8	
77-RAP242CW		77-RAP442CW-12	
77-RAP242CW-4		77-RAP442CW-14	
77-RAP242CW-10		77-RAP442CW-20	
77-RAP441CC			
77-RAP441CC-3			
77-RAP441CC-7			
77-RAP441CC-9			



※ 200シリーズは5は1300時間又は3年保障  
240、400シリーズは500時間又は1年保障



TEL: 02-394-7788 MAIL: info@skylife.co.jp  
FAX: 022-394-7787 http://www.skylife.co.jp