

02<ROTAX EXHAUST SYSTEM>ROTAX マフラー関係

☆AFTER MUFFLER KITS (アフターマフラー/消音器) “447. 503. 532. 582用”

#02-978-650 ¥20,470
(ボルト留タイプ、コンプリートセット)

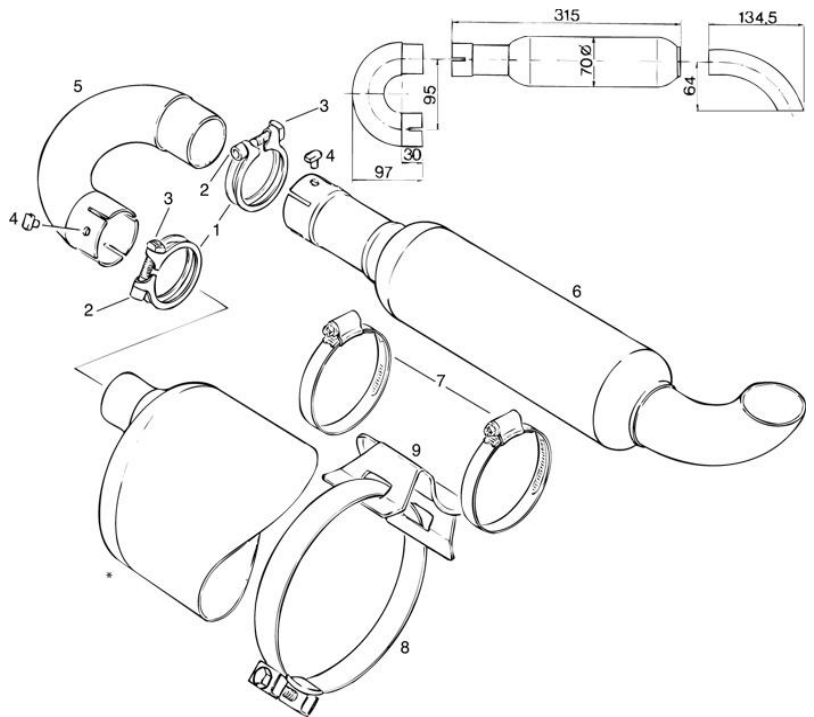

※エンジン騒音の三大要素は吸気音、排気音そしてプロペラ音です。これらの騒音の中でも特に際立って耳障りな音は排気音です。その排気音を軽減してくれるのが、このROTAX純正のアフターマフラーセットです。エンジン性能に影響を及ぼす事なく騒音を大きく軽減出来ます。インタークサイレンサー(純正)と併用して使用すると尚効果的です。Rotax Engine全タイプ(912を除く)に使用出来ます。(重量約1.7Kg)

#02-978-650-QT ¥20,800
※ QUICKSILVER 582 TOP/MOUNT用

☆ROTAX ENGINE用 マフラー取付金具

#02-122-503 ¥26,400
(503用 コンプリートセット)

No.	商品	商品番号	数	価格
1	ブラケット (右)	02-RHBR	1	¥ 8,870
2	ブラケット (左)	02-LHBR	1	¥ 8,870
3	BOLT (8x20)	02-8M20	4	¥ 230
4	ロックワッシャー (8mm)	02-945-752	4	¥ 40
5	ワッシャー (8mm)	02-250-311	4	¥ 70
6	デスタンスナット	02-242-660	1	¥ 830
7	ワッシャー (8mm)	02-250-311	4	¥ 70
8	スペーサー (3/8"x3/4")	02-3834	1	¥ 90
9	ショックゴム (オス)	02-RBML	2	¥ 360
10	1-1/16"ブラケット ワッシャー	02-1116	6	¥ 30
11	ワッシャー	31-AN960-416-S	8	¥ 10
12	AN BOLT	30-AN4-16A	2	¥ 120
13	ショックゴム (メス)	02-RBFL	2	¥ 300
14	ロックナット	32-AN363-428	2	¥ 90
15	耐熱スリーブクッション	02-FSBB	2	¥ 300
16	ステンレス ブラケット	02-SSBR	2	¥ 1,840
17	取付 ブラケット	02-MFCP	2	¥ 3,680

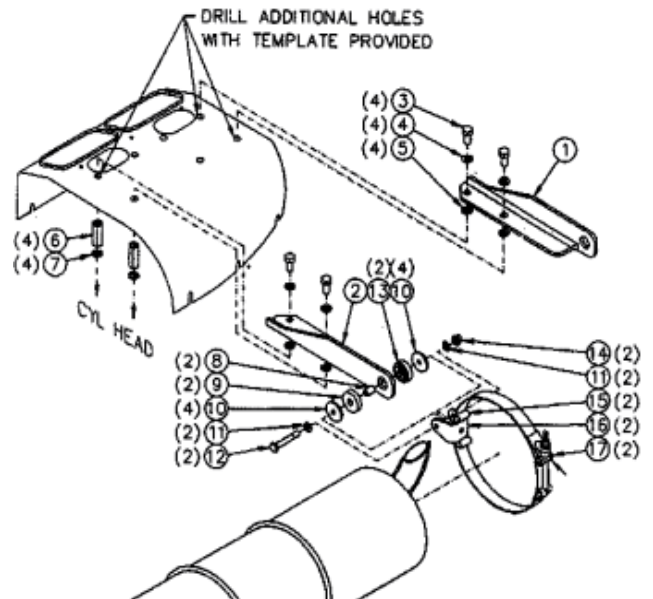

☆ROTAX ENGINE用 マフラー取付金具

#02-122-582 ¥21,100
(532. 582用 コンプリートセット)

No.	商品	商品番号	数	価格
1	アングル ブラケット	02-RBBR	2	¥ 4,890
2	ロックワッシャー (8mm)	02-945-752	4	¥ 40
3	BOLT (8mmx20)	02-8M20	4	¥ 230
4	ショックゴム (オス)	02-RBML	2	¥ 360
5	1-1/16"ドッキングワッシャー	02-1116	6	¥ 30
6	ワッシャー	31-AN960-416-S	8	¥ 10
7	ロックナット	32-AN363-428	2	¥ 90
8	3/8"x3/4"スペーサー	02-3834	2	¥ 90
9	ショックゴム (メス)	02-RBFL	2	¥ 360
10	BOLT	30-AN4-16A	2	¥ 120
11	耐熱スリーブクッション	02-FSBB	2	¥ 300
12	ステンレスブラケット	02-SSBR	2	¥ 1,840
13	取付ブラケット	02-MFCP	2	¥ 3,680

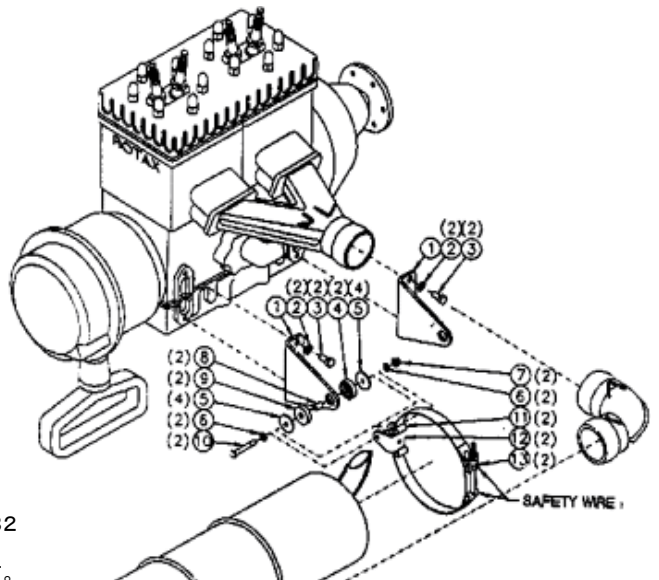

※これらのマフラー取付ブラケットセットは、ROTAXエンジンの503用及び532/582用です。溶接作業をする事なく、サイドマウントタイプのマフラーを取り付ける事が出来ます。